

Einbauanleitung für SLS-Style-Schaltgriff

Den Schaltgriff habe ich, durch einen Tipp von Uli aus unserem SLK-Stammtisch, im Ebay gekauft. Das Original vom SLS soll beim freundlichen MB-Händler ca. 330 € zuzüglich Steuer kosten! Bei Ebay, aus England, gab es das gute Stück für ca. 100 €, inkl. Versand.



Bei der Suche nach „SLS Style Shift Knob“ im Internet findet man diverse Händler.

Für einen optisch guten Übergang vom SLS-Schaltgriff zum Schaltsack habe ich mir aus Aluminium ein Drehteil angefertigt.



Das Alu-Drehteil habe ich aus 30 mm Rundmaterial gefertigt um von den ca. 19 mm Durchmesser vom Schaltgrifffuß auf ca. 30 mm der Abdeckung zu kommen. Mit einer Kunststoffscheibe $\varnothing 23 \times 3$ mm und 2 Schrauben habe ich die Abdeckung am Schaltgriff fixiert.

Dafür muss Gewinde M3 geschnitten werden.

Man kann die Abdeckung auch mit dem Alu-Teil verkleben.

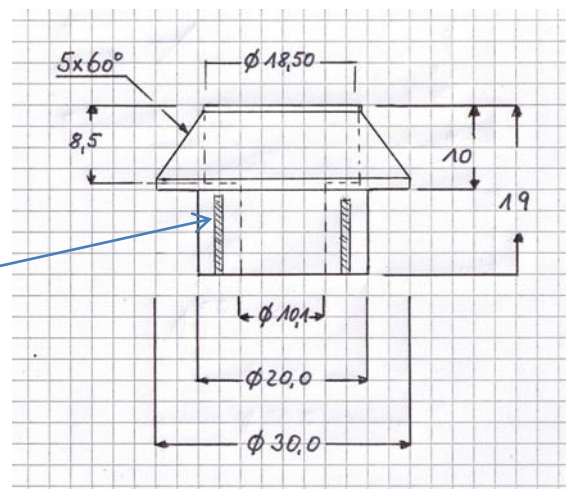

Den schrägen Metallring am Übergang von der Abdeckung zum originalen Schaltgriff habe ich gegen einen geraden schwarzen Kunststoffring getauscht.

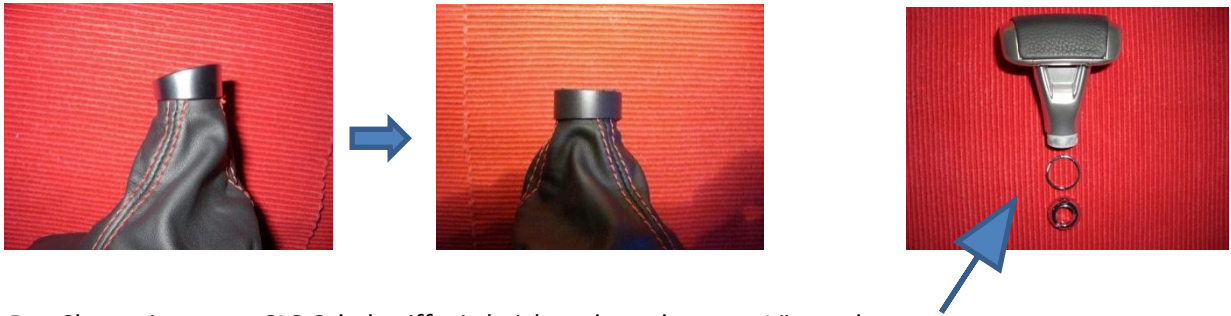

Der Chromring vom SLS-Schaltgriff wird nicht gebraucht, zum Lösen den Bajonettverschluss ca. 1/8 Umdrehung **gegen den Uhrzeigersinn** drehen und abziehen.

DEMONTAGE :

1. Wählhebel Automatik auf "N" stellen. Die Abdeckung (Schaltsack) ist vorne und hinten mit je zwei und seitlich mittig mit je einem Kunststoffhaken eingeklipst. Mit MB-Teile Nr. 115589035900 (Langkeil) seitlich in der Mitte, die Abdeckung ausklipsen oder leicht mit dem Finger  drücken und nach oben ausklipsen.

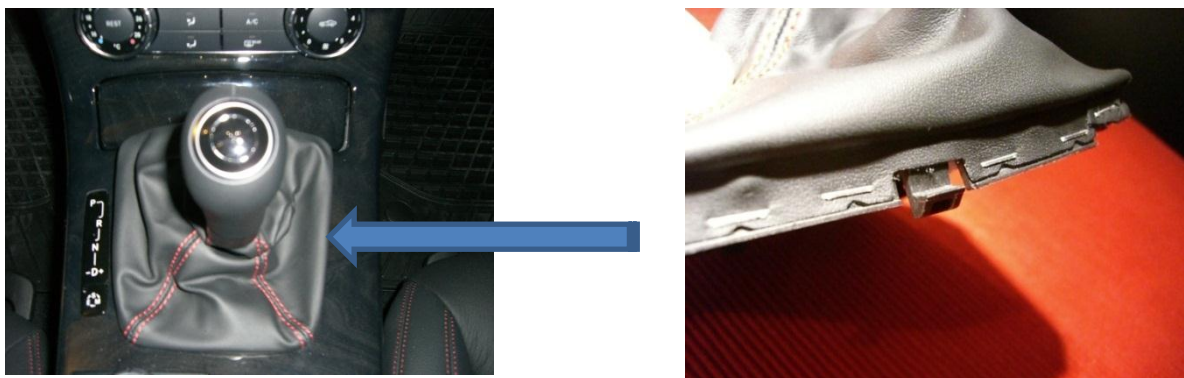

Den Schaltsack über den Griff stülpen und die Kunststoffmutter lösen. Dazu die Mutter 90 Grad **gegen den Uhrzeigersinn drehen** und den Schaltgriff mit der Abdeckung abziehen.
Die Original Anleitung befindet sich auf der letzten Seite!

Den Schaltgriff von der Abdeckung trennen, der ist oberhalb vom Chromring im Griff mit drei kleinen Haken eingeklipst.

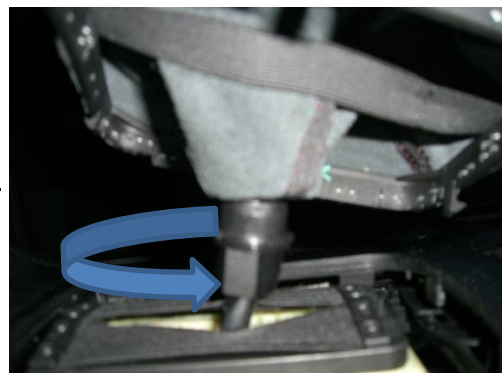

MONTAGE :

An der Unterseite die 2 kleinen Schrauben lösen und die Lederabdeckung vorsichtig nach oben/hinten klappen. Mit den beiden Schrauben wird der Griff an der oben abgeflachten Schaltstange festgeschraubt. Zum Sichern der Schrauben habe ich zwei Muttern montiert. Schraubensicherung erfüllt denselben Zweck.



Das Alu-Teil auf den Griff aufstecken (eventuell einkleben). Dann den Griff mit dem Schaltsack verbinden und fixieren. Den Schaltgriff auf die Schaltstange stecken und mit den beiden Schrauben mittig befestigen und sichern. Die Abdeckplatte einlegen und mit den beiden kleinen Schrauben befestigen. Die Abdeckung (Schaltsack) montieren und schon ist der Umbau fertig. 😊



Für die Anleitung übernehme ich keine Haftung!

BERLINER





Originalverpackung

Original Anleitung vom freundlichen MB-Händler!

| | | |
|---------------------------|---|--------|
| AR27.60-P-0905W | Wählhebelgriff mit Abdeckung aus-, einbauen | 7.3.11 |
| GETRIEBE 722.9 im TYP 172 | | |

- 1 Abdeckung
- 1a Elastisches Band
- 2 Blende Mittelkonsole
- 3 Wählhebelgriff
- 3a Kunststoffmutter

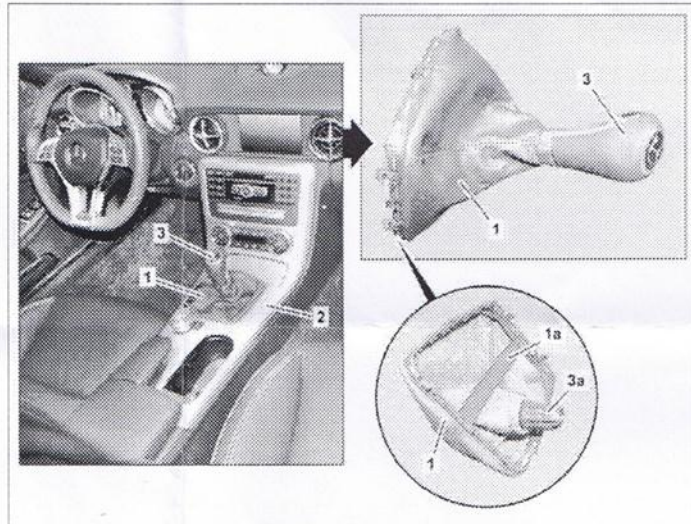

P27.60-3509-08

| | | Aus-, Einbauen | | |
|---|--|---|---|---------------|
| 1 | | Wählhebel in Position "N" stellen | | |
| 2 | | Senderschlüssel im Steuergerät elektronisches Zündschloss in Stellung "0" drehen | | |
| 3 | | Abdeckung (1) aus Blende Mittelkonsole (2) ausrasten | <input checked="" type="checkbox"/> Langkeil | *115589035900 |
| 4 | | Abdeckung (1) über den Wählhebelgriff (3) stülpen und Kunststoffmutter (3a) entriegeln | <input type="checkbox"/> Kunststoffmutter (3a) um 90° gegen den Uhrzeigersinn drehen. <input type="checkbox"/> Einbau: Das elastische Band (1a) der Abdeckung (1) am Wählhebelgriff (3) seitlich vorbeiführen. | |
| 5 | | Wählhebelgriff (3) von der Wählhebelstange abziehen und Wählhebelgriff (3) mit Abdeckung (1) abnehmen | | |
| 6 | | Einbau in umgekehrter Reihenfolge | | |

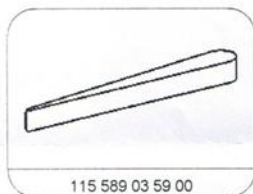

115 589 03 59 00

Langkeil